

Tecnología trifásica de CA de 24 voltios

El diseño ergonómico y los controles ayudan a asegurar mayor productividad a lo largo del turno entero.

Características y opciones para una variedad de aplicaciones, incluyendo recogimiento de pedido, transporte de distancia larga, y carga/descarga de remolques



ECR 327 / 336

Transpaletas Eléctricas de Operador a Bordo (6,000 / 8,000 lbs.)

Los Transpaletas Eléctricas de Operador a Bordo Jungheinrich® ECR 327 / 336 se diseñaron para la productividad, proporcionándole la ventaja de hacer más en menos tiempo.

Ventajas clave:

- **Aceleración rápida** – La Serie ECR cuenta con aceleración excepcional. Los operadores no sólo pueden obtener rápidamente la velocidad máxima, sino que pueden hacerlo con control suave y preciso debido al controlador patentado y a la programación óptima.
- **Velocidad** – El ECR es la transpaleta eléctrica más rápida en la industria, alcanzando velocidades de hasta 9.3 mph.
- **Cambios direccionales suaves** – El sistema de frenado regenerativo increíblemente sensible proporciona una transición sin problemas de una dirección a otra, mientras se mantiene la estabilidad de la carga. Esta característica puede ser particularmente valiosa para acoplarse en cambios direccionales frecuentes que pueden llevar a enormes ganancias en productividad.
- **Fuerte desempeño de capacidad en pendientes** – La Serie ECR logra altos niveles de rendimiento y control en pendientes. Esto se realiza a través de nuestro motor de fabricación Jungheinrich patentado y del controlador de alta potencia, los cuales se diseñaron para cumplir las demandas de aplicación del ECR. Este nivel de rendimiento respalda a sus operadores en el movimiento de más tarimas en menos tiempo.

 **JUNGHEINRICH®**

ECR 327 / 336

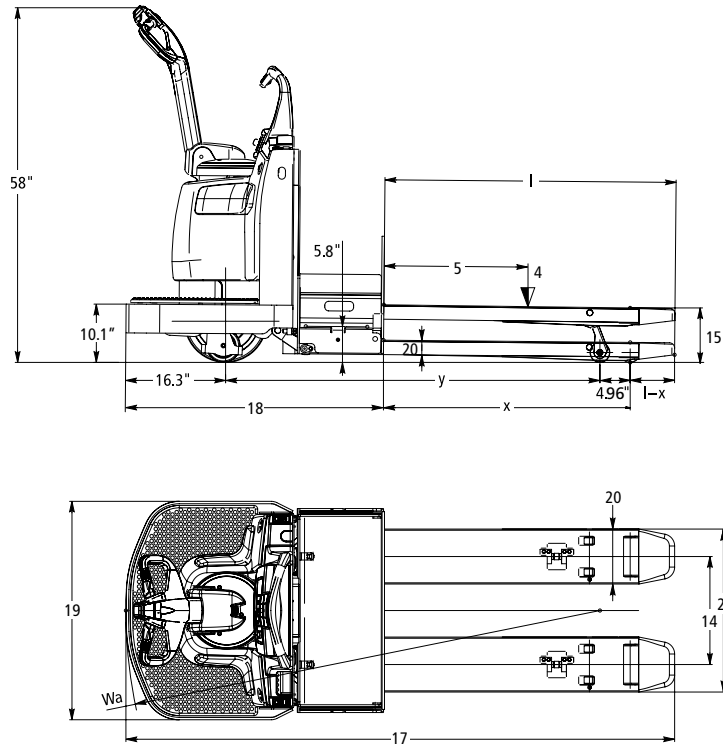

		Punta de la Horquilla Estándar					Punta de la Horquilla Extendida				
Longitud nominal de la horquilla		pulg	36.0	42.0	48.0	60.0	84.0	93.0	96.0	103.0	144.0
Longitud real de la horquilla	l	pulg	35.7	41.7	47.7	59.6	83.7	92.7	96.7	102.7	143.5
Longitud total		pulg	78.0	84.0	90.0	102.0	126.1	135.1	138.1	145.0	185.9
Distancia entre ejes (levantado)	y	pulg	49.4	55.4	61.5	73.4	81.4	81.4	81.4	81.4	109.2
Distancia de la rueda de carga	x	pulg	28.3	34.3	40.3	52.3	60.3	60.3	60.3	60.3	88.1
Longitud de la punta de la horquilla	l-x	pulg	7.3	7.3	7.3	7.3	23.4	32.4	35.4	42.4	55.4
Espacio libre en pendiente		%	37.8	33.5	30.1	25.0	22.5	22.5	22.5	22.5	16.7
Radio de giro (levantado)	Wa	pulg	66.1	72.0	78.0	89.9	97.9	97.9	97.9	97.9	125.7
Ancho de la horquilla		pulg	9.0	9.0	9.0	9.0	9.8	9.8	9.8	9.8	9.8

				ECR 327 ¹⁾		ECR 336 ¹⁾			
				eléctrico		eléctrico			
Características	1	Modelo							
	2	Tipo de unidad		caminante / montado		caminante / montado			
	3	Tipo de operación							
	4	Capacidad de carga / carga nominal	lbs	kg	6,000	2,700	8,000	3,600	
	5	Distancia del centro de carga	pulg.	mm	24	600	24	600	
	6	Distancia entre ejes (horquillas levantadas)	pulg.	mm	61.5 ²⁾	1,560 ²⁾	81.5 ²⁾	2,068 ²⁾	
Pesos	7	Peso de servicio incluyendo batería de peso máximo (ver línea 33)		lbs	kg	2,730	1,240	3,030	1,375
	8	Carga de eje, cargado al frente / atrás incluyendo el peso de batería máximo		lbs	kg	3,100 / 5,630	1,420 / 2,520	2,795 / 8,235	1,300 / 3,675
	9	Carga de eje descargado al frente / atrás incluyendo el peso de batería máximo		lbs	kg	2,020 / 710	918 / 322	2,115 / 915	960 / 415
Ruedas, Chasis	10	Llantas		PU (poliuretano)		PU (poliuretano)			
	11	Calibre de llanta, llanta de tracción	pulg.	mm	12.0 x 5.0	305 x 127	12.0 x 5.0	305 x 127	
	12	Calibre de llanta, ruedas de carga (x2)	pulg.	mm	3.27 x 6.3	83 x 160	3.27 x 6.3	83 x 160	
	13	Ruedas pequeñas (dimensiones) (x2)	pulg.	mm	4.0 x 2.5	101 x 63	4.0 x 2.5	101 x 63	
14	Ancho de vía, trasero	pulg.	mm	17.8	450	17.8	150		
Dimensiones	15	Altura de elevación máxima	pulg.	mm	8.7	222	8.7	222	
	16	Altura de horquilla descendida	pulg.	mm	3.35	85	3.35	85	
	17	Largo total	pulg.	mm	90	2,287	138	3,507	
	18	Largo a la cara de la horquilla (largo de la cabeza)	pulg.	mm	42.3	1,076	42.3	1,076	
	19	Ancho general	pulg.	mm	35.8	910	35.8	910	
	20	Dimensiones de horquilla	pulg.	mm	2.4 / 9.0 / 47.7	60 / 229 / 1,211	2.4 / 9.8 / 95.7	60 / 248 / 2,431	
	21	Ancho general a través de las horquillas	pulg.	mm	26.8	679	27.5	698.2	
	22	Espacio al suelo, centro de la distancia entre ejes	pulg.	mm	0.98	25.2	1.07	27.2	
	23	Radio de giro	pulg.	mm	78.0 ²⁾	1,981 ²⁾	97.9 ²⁾	2,487 ²⁾	
Rendimiento	24	Velocidad de desplazamiento, cargado / descargado	mph	kph	7.1 / 9.3	11.4 / 15	6.2 / 9.3	10 / 15	
	25	Velocidad de elevación, cargado / descargado	pies / min	m / s	8.0 / 9.8	0.040 / 0.050	7.5 / 9.8	0.038 / 0.050	
	26	Capacidad en pendiente, cargado / descargado	%		13 / 25		10 / 25		
	27	Freno de servicio			regenerativo		regenerativo		
28	Freno de estacionamiento			electromagnético		electromagnético			
Motores	29	Potencia indicada del motor de accionamiento 60 min.	HP	kW	4.3	3.2	4.3	3.2	
	30	Potencia indicada del motor de elevación en 10%	HP	kW	2.0	1.5	2.0	1.5	
	31	Voltaje de batería, capacidad nominal (en tasa de 6 horas)	V / Ah		24 / 840		24 / 840		
	32	Peso de batería (mínimo)	lbs	kg	970	440	970	440	
	33	Peso de la batería (máximo)	lbs	kg	1,430	650	1,430	650	
Otros	34	Tipo de control de accionamiento			control de accionamiento trifásico CA		control de accionamiento trifásico CA		
	35	Dirección			mecánica		mecánica		

1) ECR 327 con horquillas de 27 x 48 pulgadas y punta de horquilla estándar; ECR 336 con horquillas de 27 x 96 pulgadas y punta de horquilla extendida
2) Sección de carga descendida: agregue 4.96 pulgadas

Esta hoja de especificaciones sólo proporciona valores técnicos para el montacargas estándar. Llantas que no sean estándares, mástiles diferentes, equipo adicional, etc., pueden producir otros valores. Derechos reservados para cambios y mejoras técnicas.

La ventaja de Jungheinrich

Freno electromagnético

A diferencia de los frenos mecánicos tradicionales que requieren mantenimiento regular, el freno electromagnético de la Serie ECR requiere de servicio limitado.

Frenado regenerativo avanzado

En Jungheinrich, llevamos un paso adelante nuestro diseño de freno. El sistema de frenado regenerativo se acopla primero, reduciendo la velocidad del montacargas cuando avanza por inercia, conectándose y frenando, antes de que se aplique el freno – protegiéndolo adicionalmente de desgaste.

Ruedas pequeñas ajustables

Las ruedas pequeñas son una de las partes que reciben servicio con más frecuencia en todo montacargas de viajero de extremo. Pero, el ECR permite el ajuste automático de las ruedas pequeñas, sin tener que levantar el montacargas, ahorrando tiempo y dinero.



Rueda pequeña ProTracLink opcional

Ajuste de varilla de tracción simplificado

A diferencia de los diseños tradicionales, el ECR utiliza contratueras para ajustar las barras de tracción – no sólo permite el ajuste simplificado (una herramienta) – sino que también requiere menos tiempo extra para mantenimiento.

Dirección eléctrica opcional

Para los operadores que conducen por largos períodos de tiempo, la función opcional de dirección eléctrica asistida ayuda a reducir la cantidad de esfuerzo necesario para la dirección.

Las horquillas más gruesas en la industria

Nuestras horquillas formadas son las más gruesas en la industria. En combinación con puntas de horquilla de acero fundido, están diseñadas para soportar ambientes de trato severo.



Horquillas

Harsh and Ambientes severos y corrosivos

Para aquellos ambientes extra severos, está disponible un paquete de protección contra corrosión, el cual incluye los siguientes componentes galvanizados:

- chasis
- barras de tracción
- articulación de ruedas de carga
- articulación de elevación
- horquillas

Cubierta del motor

El acero no siempre es el mejor material para el trabajo. La cubierta del motor está hecha de un plástico de PolyOlefin termoplástico de servicio pesado (TPO) el cual es significativamente más ligero que el acero, resultando en desmontaje más fácil durante el mantenimiento. La cubierta también es menos propensa a agrietamiento y ésta no se abollará al contacto. Más flexible que el acero, también ayuda a proporcionar mayor confort al operador.

Mayor área superficial

La plataforma del operador cuenta con una área de superficie espaciosa, que proporciona a sus operadores la capacidad de ajustar confortablemente sus posiciones a lo largo del día. Además, el "espacio para los pies" permite una postura más amplia y ayuda a asegurar que los pies de sus



Plataforma del operador

operadores queden completamente dentro de la plataforma.

Refacciones cuando las requiera

La Garantía de Refacciones rápido o refacciones gratis de Jungheinrich asegura la entrega al día hábil siguiente a las 5:00 PM de todas las refacciones Jungheinrich en los Estados Unidos, o serán gratuitas, incluyendo el flete. Para clientes en Canadá y en México, la garantía asegura el envío de refacciones dentro de un lapso de 24 horas a partir del momento en que el distribuidor coloca el pedido. Consulte a su distribuidor Jungheinrich local para detalles del programa.

*Los programas pueden estar sujetos a cambios sin previo aviso y pueden variar de acuerdo a la región. Por favor, pregunte en su distribuidor Jungheinrich los términos y condiciones completos.